

# TCL

## Scheda tecnica Serie Multi Free Match Unità Esterne

MT1420  
MT1821  
MT2730  
MT3240  
MT4250



## Caratteristiche e Funzionalità

### Connessione Free Joint

Le unità esterne della serie Free Match possono essere collegate a varie tipologie di unità interne di taglie differenti, in modo da comporre il sistema nel modo più congeniale agli spazi.

### Ampia gamma di unità interne

Le unità interne applicabili sono varie e spaziano tra diverse serie di prodotti a parete oltre che Cassette 4 vie, canalizzabili e Console, in modo da soddisfare le necessità di ogni ambiente da trattare.

### Garanzia 5 anni Compressore

Il compressore dell'unità esterna può usufruire di una garanzia\* di 5 anni, registrando il prodotto su <https://www.tcl.com/it/it/ac-extended-warranty>

\*La definizione dettagliata della prestazione, le limitazioni, le esclusioni e le modalità di attivazione sono illustrate nel certificato di garanzia allegato al prodotto.

### Elevata lunghezza tubazioni

Le tubazioni del refrigerante, per il collegamento delle unità interne all'esterna possono assumere lunghezza elevata, in modo da garantire un'installazione flessibile in ogni contesto.

### Elevata efficienza energetica

La gamma dei prodotti Free Match è caratterizzata da valori di EER e COP tali da consentire l'accesso a tutti gli scenari di incentivazione economica disponibili.

### Ridotto consumo Stand By

Il consumo elettrico delle unità durante la condizione di Stand By è estremamente ridotto, a vantaggio dell'efficienza energetica stagionale dei prodotti.

### Ampia gamma di temperature operative

Tutti i prodotti possono operare in raffreddamento con temperature esterne comprese tra -15°C e +50°C, mentre in modalità riscaldamento, le prestazioni sono certificate con temperature che vanno da -15°C a +24°C.

### Fluido refrigerante R32

Free Match impiega fluido refrigerante R32, la migliore soluzione a garanzia di efficienza e sostenibilità ambientale.

### Trattamento Anticorrosione

Gli scambiatori di calore delle unità sono trattati con un rivestimento che ne incrementa la resistenza alla corrosione.

Note:

Le immagini dei prodotti sono puramente indicative: il reale aspetto dei prodotti può differire da quanto raffigurato.

A causa della nostra politica di continua innovazione dei prodotti, tutte le caratteristiche, funzionalità e specifiche tecniche, possono essere soggette a variazione senza alcun obbligo di comunicazione preventiva.

## Specifiche tecniche

Modello Unità Esterna			MT1420	MT1821	MT2730
EAN Unità Esterna			8720568105345	8720568102887	8720568102894
Combinazione unità interne di riferimento			SN09P5S0 (X2)	SN09P5S0 (X2)	SN09P5S0 (X3)
Configurazioni ammesse (2 Unità Interne)			09+09 09+12	09+09 09+12 09+18 12+12	09+09 09+12 12+12 09+18 12+18 18+18
Configurazioni ammesse (3 Unità Interne)			-	-	09+09+09 09+09+12 09+09+18 09+12+12 09+12+18 12+12+12
Alimentazione Elettrica			V-F-Hz 220-240-1+N-50		
Prestazioni EN 14511	Capacità Raffreddamento	kW Nom (Min-Max)	4,10 (1,23-4,40)	5,10 (1,23-5,60)	7,90 (2,80-8,80)
	Potenza Assorbita Raffreddamento	W Nom (Min-Max)	1290 (250-1600)	1545 (280-2050)	2445 (350-2850)
	EER	W/W	3.23	3.30	3.23
	Capacità Riscaldamento	kW Nom (Min-Max)	4,50 (1,29-5,00)	5,20 (1,29-5,75)	7,96 (2,45-8,80)
	Potenza Assorbita Riscaldamento	W Nom (Min-Max)	1300 (230-1660)	1333 (280-2050)	2145 (420-2850)
	COP	W/W	3.71	3.90	3.71
Prestazioni EN 14825	PdesignC	kW	4,00	5,10	5,10
	SEER		6.1	6.1	6.1
	Classe di Efficienza Energetica		A++	A++	A++
	Consumo Energetico Annuale	kWh/anno	235	293	293
	PdesignH	kW	3,60	4,00	3,80
	SCOP		4.0	4.0	4.0
	Classe di Efficienza Energetica (Stag. Media)		A+	A+	A+
Consumo Energetico Annuale (Stag. Media)		kWh/anno	1260	1400	1330
Dimensioni e Prestazioni Unità Esterna	Dimensioni Unità Esterna (L-A-P)	mm	853-602-349	853-602-349	920-699-380
	Dimensioni Imballo (L-A-P)	mm	890-628-385	890-628-385	960-732-430
	Peso Netto	Kg	29,0	31,0	42,0
	Peso Lordo	Kg	31,0	33,0	45,0
	Pressione Sonora (Nom)	dB(A)	57	58	59
	Portata Aria (Nom)	m <sup>3</sup> /h	2600	2600	3000
Tubazioni Refrigerante	Potenza Sonora (Nom)	dB(A)	64	65	67
	Dimensione Tubazioni Lato Liquido	mm	6,35 (X2)	6,35 (X2)	6,35 (X3)
	Dimensione Tubazioni Lato Gas	mm	9,52 (X2)	9,52 (X2)	9,52 (X3)
	Lunghezza Minima Tubazioni Refrigerante	m	3	3	3
	Lunghezza Massima Equivalente Complessiva Tubazioni Refrigerante	m	30	30	50
	Lunghezza Massima Equivalente Singola Tubazione Refrigerante	m	25	25	25
	Lunghezza Complessiva Tubazioni Coperta da Precarica	m	10	10	15
	Dislivello Massimo	m	10	10	10
	Incremento di Refrigerante	g/m	15	15 (9-12K) 25 (18K)	15 (9-12K) 25 (18K)
	Fluido Refrigerante	Tipologia di Refrigerante	Tipo	R32	R32
Quantità di Refrigerante Precaricata		Kg	0,83	1,10	1,50
GWP		675	675	675	
Emissioni Equivalenti di CO2		t	0,560	0,743	1,013
Collegamenti Elettrici	Collegamento Alimentazione Elettrica	U.I./U.E.	Unità Esterna	Unità Esterna	Unità Esterna
	Collegamento tra Unità Int. ed Est.	n° cond.	3+Terra	3+Terra	3+Terra
	Corrente elettrica massima	A	10	15	20
Gamma Temperature Esterne Operative	Raffreddamento (Min/Max)	°C BS	-15 / +56	-15 / +56	-15 / +56
	Riscaldamento (Min/Max)	°C BS	-20 / +24	-20 / +24	-20 / +24

**Note:**

I dati dichiarati per le prestazioni stagionali sono relativi alle condizioni previste nella EN 14825.

I valori di EER e COP, utilizzabili esclusivamente per le finalità rivolte alla fruizione di detrazioni fiscali, sono riferite alle condizioni di cui alla EN 14511.

I consumi energetici stagionali indicati, si riferiscono a cicli armonizzati di prova. L'effettivo consumo elettrico del prodotto, in condizioni di reale utilizzo, può differire da quanto indicato. I dati sono suscettibili di variazione e modifica senza obbligo di preavviso.

I valori di pressione sonora sono alle seguenti condizioni: livello di pressione sonora ambientale pari a 0 dB (Pressione pari a 20 µPa), unità posizionata in condizione di campo libero, misuratore posizionato a 1 metro di distanza dal fronte dell'unità in posizione elevata di -0,8 metri (unità interna) 1,5 metri (unità esterna) rispetto ad essa.

Il livello di pressione sonora percepito durante il funzionamento in effettive condizioni di esercizio può differire da quanto riportato sopra a causa delle condizioni di installazione e della prossimità a superfici fono riflettenti.

La perdita di refrigerante contribuisce al cambiamento climatico. In caso di rilascio nell'atmosfera, i refrigeranti con un potenziale di riscaldamento globale (GWP) più basso contribuiscono in misura minore al riscaldamento globale rispetto a quelli con un GWP più elevato. Questo apparecchio contiene un fluido refrigerante con un GWP di 675. Se 1kg di questo fluido refrigerante fosse rilasciato nell'atmosfera, quindi, l'impatto sul riscaldamento globale sarebbe 675 volte più elevato rispetto a 1kg di CO2, per un periodo di 100 anni.

In nessun caso l'utente deve cercare di intervenire sul circuito refrigerante o di disassemblare il prodotto. In caso di necessità occorre sempre rivolgersi a personale qualificato e certificato ai fini delle normative vigenti.

## Specifiche tecniche

Modello Unità Esterna			MT3240	MT4250	
EAN Unità Esterna			8720568102900	8720568104225	
Combinazione unità interne di riferimento			S09F1S0 (X4)	S09F1S0 (X5)	
Configurazioni ammesse (2 Unità Interne)			09+09 09+12 12+12 09+18 12+18 18+18	09+09 09+12 12+12 09+18 12+18 18+18	
Configurazioni ammesse (3 Unità Interne)			09+09+09 09+09+12 09+12+12 09+09+18 09+12+18 12+12+18 12+18+18	09+09+09 09+09+12 09+12+12 09+09+18 09+12+18 12+12+18 12+18+18	
Configurazioni ammesse (4 Unità Interne)			9+9+9+9 9+9+9+12 9+9+9+18 9+9+12+12 9+12+12+12	09+09+09+09 09+09+09+12 09+09+09+18 09+09+12+12 09+09+12+18 09+12+18+18 12+12+12+12 12+12+18+18 12+18+18+18	
Configurazioni ammesse (5 Unità Interne)			-	09+09+09+09+09 09+09+09+09+12 09+09+09+09+18 09+09+09+12+12 09+09+09+12+18 09+12+12+12+12 09+12+12+12+18 12+12+12+12+12	
Alimentazione Elettrica		V-F-Hz	220-240-1+N-50		
Prestazioni EN 14511	Capacità Raffreddamento	kW Nom (Min-Max)	9,40 (3,10-10,20)	12,20 (3,30-13,10)	
	Potenza Assorbita Raffreddamento	W Nom (Min-Max)	2765 (410-3500)	3812 (730-5400)	
	EER	W/W	3,40	3,20	
	Capacità Riscaldamento	kW Nom (Min-Max)	9,45 (2,55-10,20)	12,20 (3,30-13,10)	
	Potenza Assorbita Riscaldamento	W Nom (Min-Max)	2547 (510-3500)	3686 (800-5400)	
Prestazioni EN 14825	COP	W/W	3,71	3,31	
	PdesignC	kW	9,30	12,20	
	SEER		6,1	6,1	
	Classe di Efficienza Energetica			A++	A++
	Consumo Energetico Annuale	kWh/anno	533	700	
	PdesignH	kW	7,30	9,70	
	SCOP		4,0	9,0	
	Classe di Efficienza Energetica (Stag. Media)			A+	A+
Consumo Energetico Annuale (Stag. Media)	kWh/anno	2555	3325		
Dimensioni e Prestazioni Unità Esterna	Dimensioni Unità Esterna (L-A-P)	mm	1005-910-400	1005-910-400	
	Dimensioni Imballo (L-A-P)	mm	1045-950-430	1045-950-430	
	Peso Netto	Kg	71,0	80,5	
	Peso Lordo	Kg	75,0	85,0	
	Pressione Sonora (Nom)	dB(A)	60	60	
	Portata Aria (Nom)	m <sup>3</sup> /h	4000	4300	
Tubazioni Refrigerante	Potenza Sonora (Nom)	dB(A)	67	65	
	Dimensione Tubazioni Lato Liquido	mm	6,35 (X4)	6,35 (X5)	
	Dimensione Tubazioni Lato Gas	mm	9,52 (X4)	9,52 (X5)	
	Lunghezza Minima Tubazioni Refrigerante	m	3	3	
	Lunghezza Massima Equivalente Complessiva Tubazioni Refrigerante	m	60	80	
	Lunghezza Massima Equivalente Singola Tubazione Refrigerante	m	25	25	
	Lunghezza Complessiva Tubazioni Coperta da Precarica	m	20	25	
	Dislivello Massimo	m	10	10	
Fluido Refrigerante	Incremento di Refrigerante	g/m	15 (9-12K) 25 (18K)	15 (9-12K) 25 (18K)	
	Tipologia di Refrigerante	Tipo	R32	R32	
	Quantità di Refrigerante Precaricata	Kg	2,20	3,00	
	GWP		675	675	
	Emissioni Equivalenti di CO2	t	1,485	2,025	
Collegamenti Elettrici	Collegamento Alimentazione Elettrica	U.I./U.E.	Unità Esterna	Unità Esterna	
	Collegamento tra Unità Int. ed Est.	n° cond.	3+Terra	3+Terra	
	Corrente elettrica massima	A	20	25	
Gamma Temperature Esterne Operative	Raffreddamento (Min/Max)	°C BS	-15 / +56	-15 / +56	
	Riscaldamento (Min/Max)	°C BS	-20 / +24	-20 / +24	

**Note:**

I dati dichiarati per le prestazioni stagionali sono relativi alle condizioni previste nella EN 14825.  
 I valori di EER e COP, utilizzabili esclusivamente per le finalità rivolte alla fruizione di detrazioni fiscali, sono riferite alle condizioni di cui alla EN 14511.  
 I consumi energetici stagionali indicati, si riferiscono a cicli armonizzati di prova. L'effettivo consumo elettrico del prodotto, in condizioni di reale utilizzo, può differire da quanto indicato. I dati sono suscettibili di variazione e modifica senza obbligo di preavviso.  
 I valori di pressione sonora sono alle seguenti condizioni: livello di pressione sonora ambientale pari a 0 dB (Pressione pari a 20 µPa), unità posizionata in condizione di campo libero, misuratore posizionato a 1 metro di distanza dal fronte dell'unità in posizione elevata di -0,8 metri (unità interna) 1,5 metri (unità esterna) rispetto ad essa.  
 Il livello di pressione sonora percepito durante il funzionamento in effettive condizioni di esercizio può differire da quanto riportato sopra a causa delle condizioni di installazione e della prossimità a superfici fono riflettenti.  
 La perdita di refrigerante contribuisce al cambiamento climatico. In caso di rilascio nell'atmosfera, i refrigeranti con un potenziale di riscaldamento globale (GWP) più basso contribuiscono in misura minore al riscaldamento globale rispetto a quelli con un GWP più elevato. Questo apparecchio contiene un fluido refrigerante con un GWP di 675. Se 1kg di questo fluido refrigerante fosse rilasciato nell'atmosfera, quindi, l'impatto sul riscaldamento globale sarebbe 675 volte più elevato rispetto a 1 kg di CO2, per un periodo di 100 anni.  
 In nessun caso l'utente deve cercare di intervenire sul circuito refrigerante o di disassemblare il prodotto. In caso di necessità occorre sempre rivolgersi a personale qualificato e certificato ai fini delle normative vigenti.

## Schemi dimensionali Unità Esterne

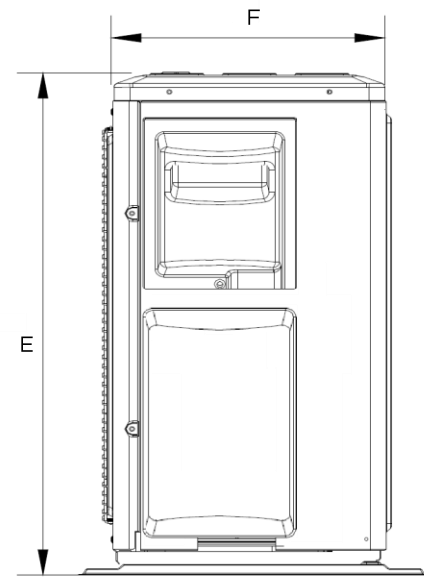
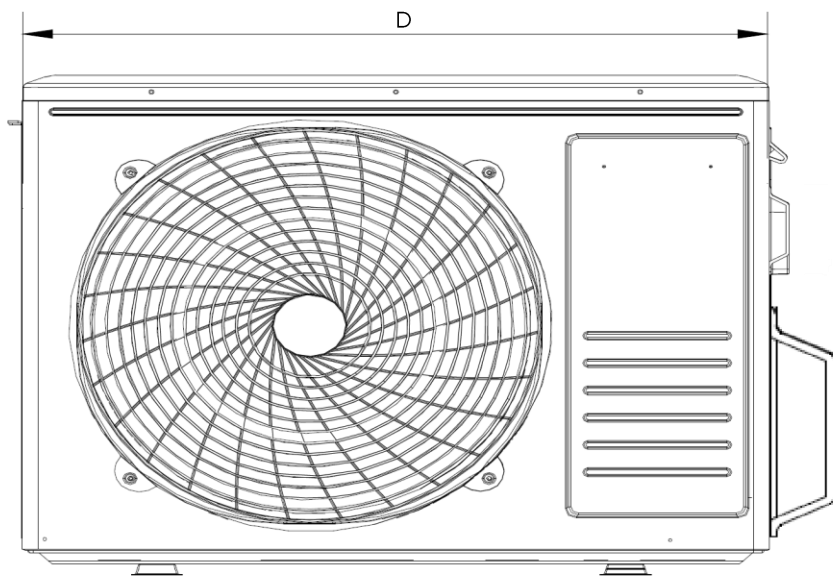
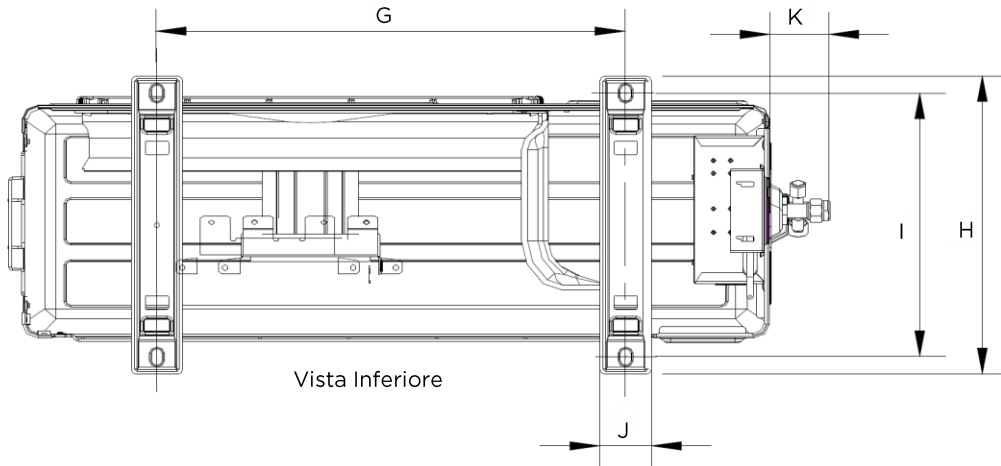

Modello	Larghezza (D+K)	D	Altezza (E)	F	G	Profondità (H)	I	J	K
MT1420	853mm	780mm	605mm	290mm	521mm	360mm	328mm	55mm	73mm
MT1821	853mm	780mm	605mm	290mm	521mm	360mm	328mm	55mm	73mm
MT2730	920mm	845mm	607mm	326mm	586mm	375mm	375mm	59mm	75mm
MT3240	1005mm	940mm	910mm	340mm	600mm	400mm	375mm	80mm	65mm
MT4250	1005mm	940mm	910mm	340mm	600mm	400mm	375mm	80mm	65mm

Note:  
La raffigurazione del prodotto è puramente indicativa: ha il solo scopo di localizzare le quote indicate nella tabella. Le proporzioni e i dettagli estetici dei componenti non corrispondono a quelli effettivamente presenti nei prodotti.  
A causa della nostra politica di continua innovazione dei prodotti, tutte le caratteristiche, funzionalità e specifiche tecniche, possono essere soggette a variazione senza alcun obbligo di comunicazione preventiva.

MT1420  
MT1821

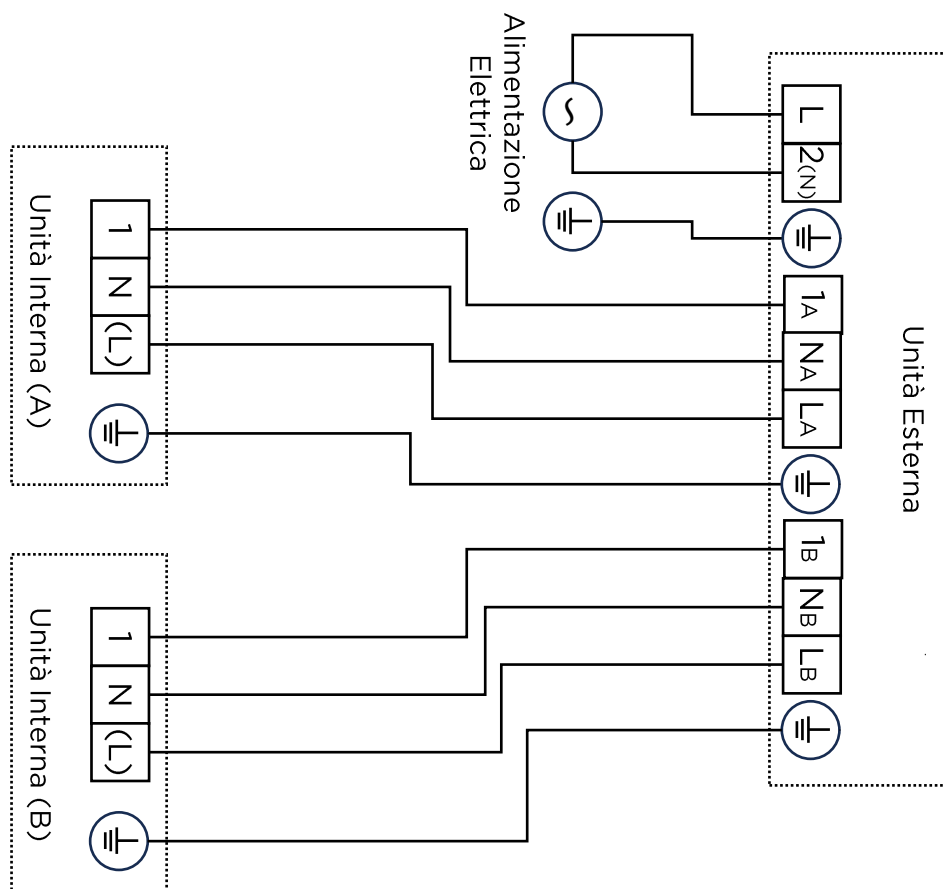

MT2730

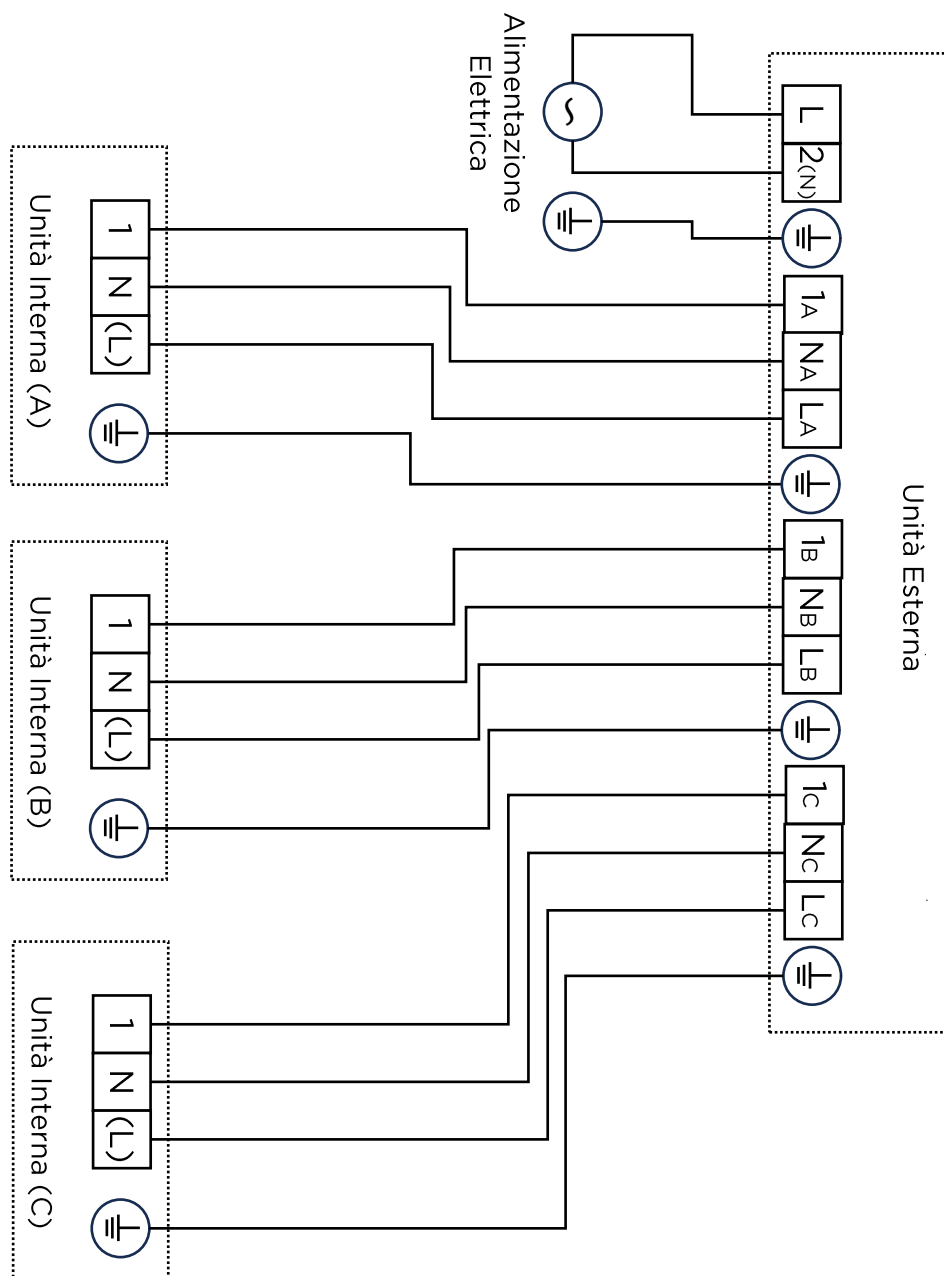

MT3240

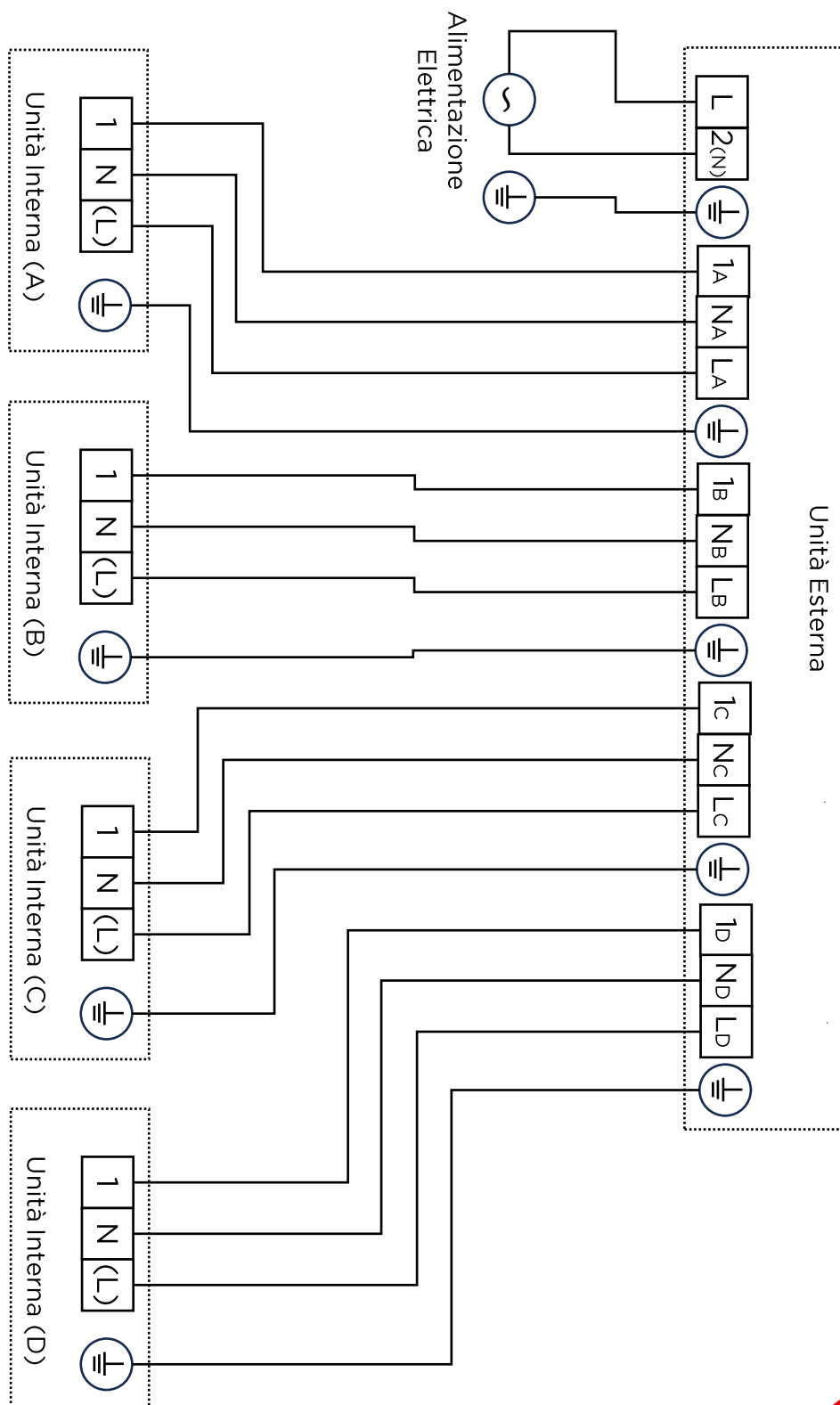

MT4250

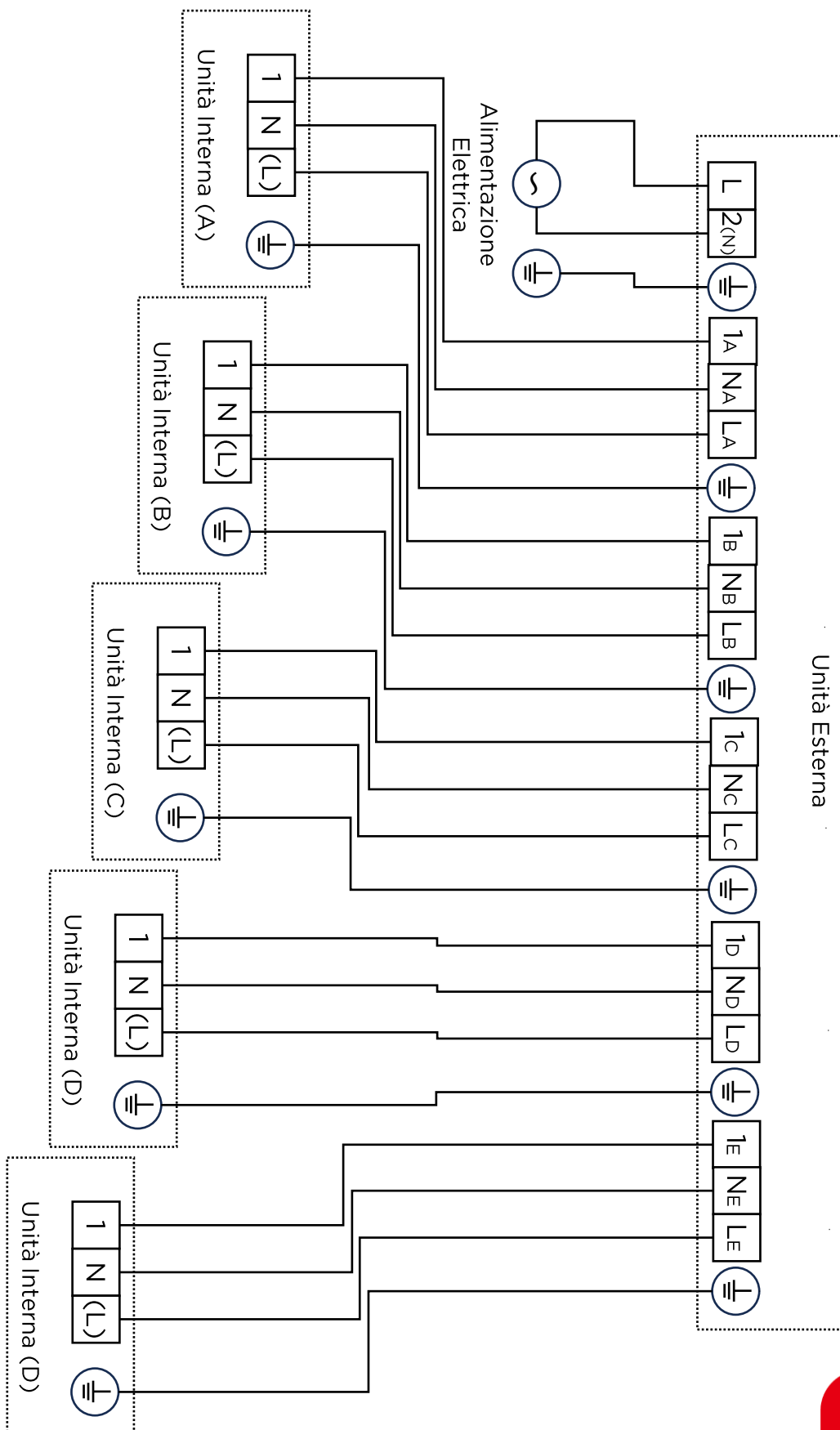



# Tavole di capacità/temperature

## MT1420

Raffreddamento

Temperatura Interna °C		Temperatura Esterna °C B.S.																					
		20			25			30			35			40			45			50			
B.S.	B.U.	TC	SHC	PI	TC	SHC	PI	TC	SHC	PI	TC	SHC	PI	TC	SHC	PI	TC	SHC	PI	TC	SHC	PI	
°C	°C	kW	kW	kW	kW	kW	kW	kW	kW	kW	kW	kW	kW	kW	kW	kW	kW	kW	kW	kW	kW	kW	kW
20	14	4,14	3,25	0,95	3,99	3,21	1,05	3,85	3,16	1,14	3,63	3,05	1,24	3,52	3,02	1,32	3,38	2,87	1,36	3,24	2,73	1,40	
22	16	4,37	3,36	0,96	4,21	3,31	1,06	4,06	3,26	1,15	3,83	3,15	1,25	3,71	3,11	1,34	3,57	2,96	1,38	3,42	2,81	1,42	
25	18	4,58	3,44	0,97	4,42	3,40	1,07	4,26	3,36	1,16	4,02	3,25	1,26	3,90	3,22	1,35	3,74	3,05	1,39	3,59	2,90	1,43	
27	19	4,67	3,46	0,98	4,51	3,43	1,08	4,35	3,39	1,17	4,10	3,28	1,27	3,98	3,26	1,36	3,82	3,10	1,40	3,67	2,94	1,44	
30	22	4,95	3,66	0,99	4,78	3,61	1,09	4,61	3,57	1,18	4,35	3,44	1,28	4,22	3,41	1,37	4,05	3,24	1,41	3,89	3,08	1,45	
32	24	5,14	3,75	1,00	4,96	3,70	1,10	4,78	3,64	1,19	4,51	3,51	1,29	4,37	3,48	1,38	4,20	3,31	1,43	4,03	3,14	1,47	

Riscaldamento

Temp. Int. °C		Temperatura Esterna °C B.S.													
		-20		-15		-10		-7		2		7		12	
B.S.	TC	PI	TC	PI	TC	PI	TC	PI	TC	PI	TC	PI	TC	PI	
°C	kW	kW	kW	kW	kW	kW	kW	kW	kW	kW	kW	kW	kW	kW	
15	2,67	1,27	3,22	1,33	3,46	1,32	3,72	1,29	4,03	1,28	4,64	1,18	4,54	1,11	
18	2,63	1,28	3,17	1,34	3,41	1,33	3,66	1,31	3,97	1,29	4,57	1,19	4,48	1,12	
20	2,59	1,31	3,12	1,37	3,36	1,36	3,61	1,33	3,91	1,32	4,50	1,21	4,41	1,14	
22	2,54	1,32	3,06	1,38	3,29	1,37	3,54	1,35	3,83	1,33	4,41	1,22	4,32	1,15	
24	2,52	1,34	3,03	1,40	3,26	1,38	3,50	1,36	3,80	1,35	4,37	1,24	4,28	1,16	
25	2,49	1,34	3,00	1,40	3,23	1,39	3,47	1,37	3,76	1,35	4,32	1,24	4,23	1,17	
27	2,46	1,35	2,97	1,42	3,19	1,40	3,43	1,38	3,72	1,37	4,28	1,25	4,19	1,18	

## MT1821

Raffreddamento

Temperatura Interna °C		Temperatura Esterna °C B.S.																					
		20			25			30			35			40			45			50			
B.S.	B.U.	TC	SHC	PI	TC	SHC	PI	TC	SHC	PI	TC	SHC	PI	TC	SHC	PI	TC	SHC	PI	TC	SHC	PI	
°C	°C	kW	kW	kW	kW	kW	kW	kW	kW	kW	kW	kW	kW	kW	kW	kW	kW	kW	kW	kW	kW	kW	kW
20	14	5,15	4,04	1,16	4,96	3,99	1,28	4,78	3,93	1,39	4,51	3,79	1,51	4,38	3,76	1,61	4,20	3,57	1,66	4,03	3,39	1,71	
22	16	5,43	4,18	1,17	5,24	4,12	1,29	5,05	4,06	1,40	4,76	3,92	1,52	4,62	3,87	1,63	4,44	3,68	1,68	4,26	3,49	1,73	
25	18	5,70	4,27	1,18	5,50	4,23	1,31	5,30	4,18	1,41	5,00	4,05	1,54	4,85	4,00	1,64	4,65	3,80	1,69	4,47	3,61	1,75	
27	19	5,81	4,30	1,19	5,61	4,26	1,31	5,41	4,22	1,42	5,10	4,08	1,55	4,95	4,06	1,65	4,75	3,85	1,70	4,56	3,66	1,75	
30	22	6,16	4,55	1,20	5,95	4,49	1,33	5,73	4,44	1,44	5,41	4,28	1,56	5,24	4,25	1,67	5,03	4,03	1,72	4,83	3,83	1,77	
32	24	6,40	4,66	1,21	6,17	4,60	1,34	5,95	4,52	1,45	5,61	4,37	1,58	5,44	4,33	1,69	5,22	4,11	1,74	5,02	3,91	1,79	

Riscaldamento

Temp. Int. °C		Temperatura Esterna °C B.S.													
		-20		-15		-10		-7		2		7		12	
B.S.	TC	PI	TC	PI	TC	PI	TC	PI	TC	PI	TC	PI	TC	PI	
°C	kW	kW	kW	kW	kW	kW	kW	kW	kW	kW	kW	kW	kW	kW	
15	3,05	1,40	3,66	1,46	3,95	1,45	4,26	1,42	4,63	1,41	5,36	1,29	5,21	1,22	
18	3,00	1,41	3,61	1,48	3,89	1,46	4,20	1,44	4,56	1,42	5,28	1,31	5,14	1,23	
20	2,96	1,44	3,56	1,51	3,84	1,49	4,14	1,47	4,50	1,45	5,20	1,33	5,06	1,25	
22	2,90	1,45	3,48	1,52	3,76	1,51	4,06	1,48	4,41	1,47	5,10	1,35	4,96	1,27	
24	2,87	1,47	3,45	1,54	3,72	1,52	4,02	1,50	4,36	1,48	5,04	1,36	4,91	1,28	
25	2,84	1,48	3,41	1,54	3,68	1,53	3,98	1,50	4,32	1,49	4,99	1,37	4,86	1,28	
27	2,81	1,49	3,38	1,56	3,65	1,55	3,93	1,52	4,27	1,50	4,94	1,38	4,81	1,30	

## MT2730

Raffreddamento

Temperatura Interna °C		Temperatura Esterna °C B.S.																					
		20			25			30			35			40			45			50			
B.S.	B.U.	TC	SHC	PI	TC	SHC	PI	TC	SHC	PI	TC	SHC	PI	TC	SHC	PI	TC	SHC	PI	TC	SHC	PI	
°C	°C	kW	kW	kW	kW	kW	kW	kW	kW	kW	kW	kW	kW	kW	kW	kW	kW	kW	kW	kW	kW	kW	kW
20	14	7,97	6,26	1,84	7,69	6,19	2,03	7,41	6,09	2,19	6,99	5,88	2,38	6,78	5,82	2,55	6,51	5,53	2,63	6,25	5,26	2,71	
22	16	8,41	6,47	1,85	8,12	6,39	2,05	7,82	6,29	2,22	7,38	6,07	2,41	7,16	5,99	2,58	6,87	5,69	2,65	6,60	5,41	2,73	
25	18	8,83	6,62	1,87	8,52	6,56	2,07	8,21	6,47	2,24	7,74	6,27	2,43	7,51	6,20	2,60	7,21	5,89	2,68	6,92	5,59	2,76	
27	19	9,01	6,66	1,88	8,69	6,60	2,08	8,37	6,53	2,25	7,90	6,32	2,45	7,66	6,28	2,62	7,36	5,97	2,69	7,06	5,67	2,78	
30	22	9,55	7,04	1,90	9,21	6,96	2,10	8,88	6,88	2,27	8,37	6,64	2,47	8,12	6,58	2,64	7,80	6,25	2,72	7,49	5,94	2,80	
32	24	9,91	7,22	1,92	9,56	7,13	2,12	9,21	7,01	2,29	8,69	6,76	2,49	8,43	6,70	2,67	8,09	6,37	2,75	7,77	6,05	2,83	

Riscaldamento

Temp. Int. °C		Temperatura Esterna °C B.S.													
		-20		-15		-10		-7		2		7		12	
B.S.	TC	PI	TC	PI	TC	PI	TC	PI	TC	PI	TC	PI	TC	PI	
°C	kW	kW	kW	kW	kW	kW	kW	kW	kW	kW	kW	kW	kW	kW	
15	4,73	2,25	5,69	2,35	6,12	2,33	6,58	2,29	7,13	2,27	8,20	2,08	8,03	1,96	
18	4,66	2,27	5,61	2,38	6,03	2,35	6,48	2,31	7,03	2,29	8,08	2,10	7,92	1,98	
20	4,59	2,32	5,52	2,42	5,95	2,40	6,39	2,36	6,92	2,34	7,96	2,15	7,80	2,02	
22	4,50	2,34	5,41	2,45	5,83	2,43	6,26	2,38	6,78	2,36	7,80	2,17	7,64	2,04	
24	4,45	2,36	5,36	2,47	5,77	2,45	6,19	2,41	6,71	2,38	7,72	2,19	7,57	2,06	
25	4,41	2,37	5,30	2,48	5,71	2,46	6,13	2,42	6,64	2,40	7,64	2,20	7,49	2,07	
27	4,36	2,40	5,25	2,51	5,65	2,49	6,07	2,44	6,58	2,42	7,56	2,22	7,41	2,09	

Note:

Dati riferiti a configurazione di targa (Configurazione 11) e funzionamento compressore a frequenza nominale  
 Condizione di installazione unità interne riferita a EN14511 (Lunghezza tubazioni unità interne 5 m, dislivello 0 m). Ventilatore interno attivo a velocità Max.  
 La capacità di riscaldamento si intende al netto del coefficiente di correzione per l'esecuzione dei cicli di sbrinatorio.

Legenda:

B.S.: Bulbo Secco U.: Bulbo Umido  
 TC: Capacità Totale SHC: Capacità Sensibile PI: Potenza elettrica assorbita  
 ■ Dati di targa  
 ■ Dati ottenuti per simulazione ed extrapolazione



# Tavole di capacità/temperature

## MT3240

### Raffreddamento

Temperatura Interna °C		Temperatura Esterna °C B.S.																						
		20			25			30			35			40			45			50				
B.S.	B.U.	TC	SHC	PI	TC	SHC	PI	TC	SHC	PI	TC	SHC	PI	TC	SHC	PI	TC	SHC	PI	TC	SHC	PI		
°C	°C	kW	kW	kW	kW	kW	kW	kW	kW	kW	kW	kW	kW	kW	kW	kW	kW	kW	kW	kW	kW	kW	kW	
20	14	9,48	7,45	2,08	9,15	7,36	2,29	8,82	7,24	2,48	8,32	6,99	2,70	8,07	6,93	2,88	7,75	6,58	2,97	7,44	6,26	3,06		
22	16	10,01	7,70	2,10	9,66	7,60	2,31	9,31	7,48	2,51	8,78	7,22	2,72	8,52	7,13	2,91	8,18	6,78	3,00	7,85	6,44	3,09		
25	18	10,50	7,88	2,12	10,13	7,80	2,34	9,76	7,70	2,53	9,21	7,46	2,75	8,94	7,37	2,94	8,58	7,00	3,03	8,24	6,65	3,12		
27	19	10,72	7,93	2,13	10,34	7,86	2,35	9,96	7,77	2,54	9,40	7,52	2,77	9,12	7,48	2,96	8,75	7,10	3,05	8,40	6,75	3,14		
30	22	11,36	8,38	2,15	10,96	8,28	2,37	10,56	8,18	2,57	9,96	7,90	2,79	9,67	7,83	2,99	9,28	7,44	3,08	8,91	7,06	3,17		
32	24	11,79	8,59	2,17	11,37	8,48	2,40	10,96	8,34	2,59	10,34	8,05	2,82	10,03	7,98	3,02	9,63	7,58	3,11	9,24	7,20	3,20		

### Riscaldamento

Temp. Int. °C		Temperatura Esterna °C B.S.													
		-20		-15		-10		-7		2		7		12	
B.S.	TC	PI	TC	PI	TC	PI	TC	PI	TC	PI	TC	PI	TC	PI	
°C	kW	kW	kW	kW	kW	kW	kW	kW	kW	kW	kW	kW	kW	kW	
15	5,61	2,67	6,75	2,79	7,27	2,77	7,81	2,72	8,46	2,69	9,73	2,47	9,54	2,32	
18	5,53	2,70	6,65	2,82	7,16	2,80	7,70	2,75	8,34	2,72	9,59	2,50	9,40	2,35	
20	5,45	2,75	6,56	2,88	7,06	2,85	7,58	2,80	8,22	2,78	9,45	2,55	9,26	2,39	
22	5,34	2,78	6,43	2,91	6,92	2,88	7,43	2,83	8,05	2,80	9,26	2,57	9,08	2,42	
24	5,28	2,81	6,36	2,94	6,85	2,91	7,35	2,86	7,97	2,83	9,17	2,60	8,98	2,44	
25	5,23	2,82	6,29	2,95	6,78	2,92	7,28	2,87	7,89	2,85	9,07	2,61	8,89	2,45	
27	5,18	2,85	6,23	2,98	6,71	2,95	7,20	2,90	7,81	2,87	8,98	2,64	8,80	2,48	

## MT4250

### Raffreddamento

Temperatura Interna °C		Temperatura Esterna °C B.S.																						
		20			25			30			35			40			45			50				
B.S.	B.U.	TC	SHC	PI	TC	SHC	PI	TC	SHC	PI	TC	SHC	PI	TC	SHC	PI	TC	SHC	PI	TC	SHC	PI		
°C	°C	kW	kW	kW	kW	kW	kW	kW	kW	kW	kW	kW	kW	kW	kW	kW	kW	kW	kW	kW	kW	kW	kW	
20	14	12,31	9,66	2,86	11,88	9,56	3,16	11,44	9,40	3,42	10,80	9,08	3,72	10,47	9,00	3,98	10,05	8,55	4,10	9,65	8,12	1,71		
22	16	12,99	9,99	2,89	12,53	9,86	3,19	12,08	9,71	3,45	11,39	9,37	3,75	11,05	9,26	4,02	10,61	8,79	4,14	10,19	8,35	1,73		
25	18	13,63	10,22	2,92	13,15	10,13	3,22	12,67	10,00	3,49	11,96	9,68	3,79	11,60	9,57	4,06	11,13	9,09	4,18	10,69	8,64	1,75		
27	19	13,91	10,29	2,94	13,42	10,20	3,24	12,93	10,09	3,51	12,20	9,76	3,81	11,83	9,70	4,08	11,36	9,22	4,20	10,91	8,76	1,75		
30	22	14,74	10,88	2,96	14,23	10,75	3,27	13,71	10,62	3,54	12,93	10,25	3,85	12,54	10,16	4,12	12,04	9,65	4,24	11,56	9,17	1,77		
32	24	15,30	11,15	2,99	14,76	11,00	3,31	14,23	10,82	3,58	13,42	10,44	3,89	13,02	10,35	4,16	12,50	9,84	4,29	12,00	9,34	1,79		

### Riscaldamento

Temp. Int. °C		Temperatura Esterna °C B.S.													
		-20		-15		-10		-7		2		7		12	
B.S.	TC	PI	TC	PI	TC	PI	TC	PI	TC	PI	TC	PI	TC	PI	
°C	kW	kW	kW	kW	kW	kW	kW	kW	kW	kW	kW	kW	kW	kW	
15	7,24	3,86	8,72	4,04	9,39	4,00	10,08	3,93	10,93	3,90	12,57	3,58	12,31	3,36	
18	7,14	3,90	8,59	4,08	9,25	4,05	9,93	3,97	10,77	3,94	12,38	3,61	12,14	3,40	
20	7,03	3,98	8,46	4,17	9,11	4,13	9,79	4,05	10,61	4,02	12,20	3,69	11,96	3,46	
22	6,89	4,02	8,30	4,21	8,93	4,17	9,59	4,10	10,40	4,06	11,96	3,72	11,72	3,50	
24	6,82	4,06	8,21	4,25	8,84	4,21	9,49	4,14	10,29	4,10	11,83	3,76	11,60	3,53	
25	6,75	4,08	8,13	4,27	8,75	4,23	9,40	4,16	10,18	4,12	11,71	3,78	11,48	3,55	
27	6,68	4,12	8,04	4,31	8,66	4,27	9,30	4,20	10,08	4,16	11,59	3,82	11,36	3,59	

#### Note:

Dati riferiti a configurazione di targa (Configurazione 11) e funzionamento compressore a frequenza nominale.  
 Condizione di installazione unità interne riferita a EN14511 (Lunghezza tubazioni unità interne 5 m, dislivello 0 m). Ventilatore interno attivo a velocità Max.  
 La capacità di riscaldamento si intende al netto del coefficiente di correzione per l'esecuzione dei cicli di sbrinatorio.

#### Legenda:

B.S.: Bulbo Secco U: Bulbo Umido  
 TC: Capacità Totale SHC: Capacità Sensibile PI: Potenza elettrica assorbita  
 ■ Dati di targa  
 ■ Dati ottenuti per simulazione ed estrapolazione